

**1 V3-P1-2ªA**  
1 : 100

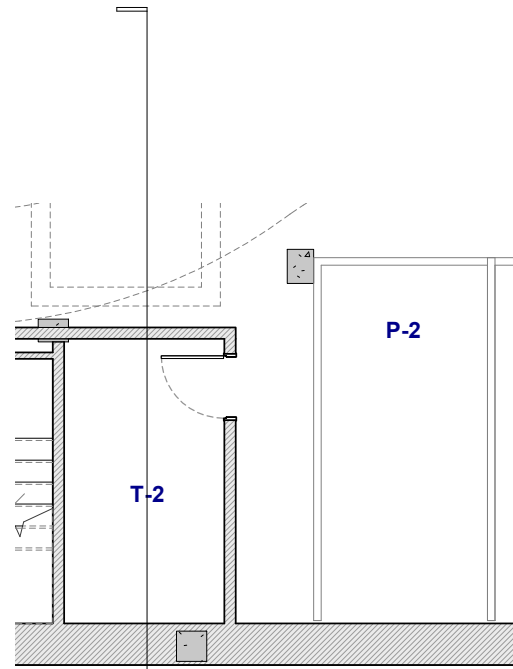

**4 V3/Sot.2/T2/G2**  
1 : 100

Sección 1



**3 Localización trastero y garaje**  
1 : 1000

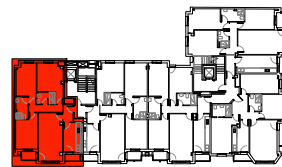

**2 Localización vivienda**  
1 : 1000



ESTADO DE SUPERFICIES (datos aproximados, las superficies pueden sufrir ligeras modificaciones)			
Superficie útil	Sup. patios solo pta 1ª	Sup. construida total	Sup. construida correspondiente zonas comunes
<b>85.84 m<sup>2</sup></b>		<b>124.36 m<sup>2</sup></b>	

DATOS DE LA VIVIENDA					
VIVIENDA N.º:	PORTAL	PLANTA	LETRA	TRASTERO	GARAJE
<b>3</b>	<b>1</b>	<b>2ª</b>	<b>A</b>	<b>2</b>	<b>2</b>

La información gráfica contenida en este documento puede sufrir ligeras modificaciones. Esta información es orientativa y no contractual. El mobiliario que aparece en este plano es meramente decorativo y no está incluido. La situación de los sanitarios es a modo orientativo.